

# 9. 수도

## (1) 지수전 · 수도계량기

현관 밖의 계량기함 안에 지수전 및 수도계량기가 있습니다.

수도는 지수전을 열어 사용하십시오(지수전은 왼쪽으로 돌리면 열리고 오른쪽으로 돌리면 닫힙니다).

누수가 발생했거나 장기 부재 시에는 이 지수전을 닫으십시오.



지수전

수도계량기

## (2) 단수

단수 시에는 반드시 지수전을 비롯한 모든 수전을 닫으십시오.

단수 중에 수전을 연 상태로 두면 통수가 되었을 때 물이 넘쳐 아래층으로 물이 셀 수 있습니다.

단수 시 수전 등에 연결된 호스 끝이 물이 담긴 욕조 등에 들어 있으면, 욕조 등의 물이 역류하여 급수관을 오염시킬 위험이 있으므로 호스는 반드시 꺼내 두십시오.

단수 후 수전을 열면 이상한 소리가 나는 경우가 있습니다. 이는 급수관 안으로 공기가 들어가서 발생하는 것이므로 모든 수전을 열어 공기를 빼십시오.

## (3) 누수 사고

콘크리트 건물 중 방수 처리가 되어 있는 곳은 욕실 뿐입니다.

세탁기 등에서 물이 넘치거나 단수 시 수전을 잠가놓지 않아 물이 넘치는 등의 사고에 특히 신경 쓰십시오.

세탁기 호스가 빠진 경우 등, 고객으로 인한 누수 사고가 빈발하고 있습니다. 물이 새어 아래층 주택의 가재도구 등에 피해가 발생할 경우, 피해에 대한 배상액이 예상외로 큰 금액이 될 수 있으므로 고객으로 인한 누수 사고에 대응할 수 있는 보험(단지용 화재보험 등)에 가입하시는 것을 권장합니다.

누수 사고가 발생했을 때는 수전을 잠그고 흘린 물을 닦아낸 후 아래층 주택에 연락을 취하여 피해를 주지 않도록 하십시오.



만일 급수관 등이 파손되어 누수가 발생했을 때는 계량기함의 지수전을 잠근 후, 관리서비스 사무소 또는 주거센터 등에 연락하십시오.

#### (4) 수전에서 발생하는 누수 및 이상음

수전을 꼭 닫아도 물방울이 똑똑 떨어지거나 수전을 열었을 때 이상음이 나는 것은 수전의 패킹 등이 열화되었기 때문입니다.

이런 경우에 방치하면 수전, 급수관 등을 손상시켜 물을 낭비하게 되니 조기에 패킹 등을 교체하십시오.

패킹 등을 교체할 때는 반드시 계량기함 안의 지수전을 잠그고 물이 멈췄는지 확인한 후 교체하십시오. (78페이지 참조)

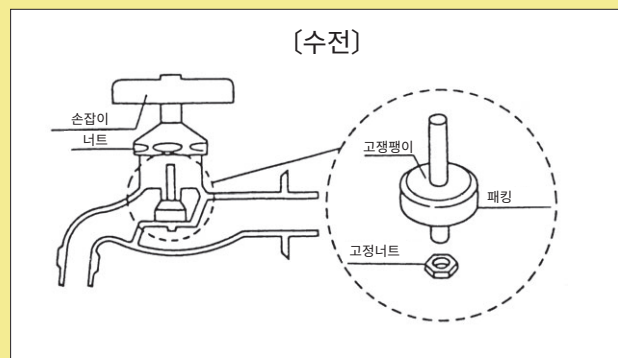

#### (5) 아침 첫 물은 식수 이외의 용도로

아침 첫 물을 사용할 때나 여행 등으로 장시간 수도물을 사용하지 않았을 때는 만일을 위해 한 양동이 정도의 물은 식수 이외의 용도로 사용하는 것을 권합니다.

