

平成 21(2009)年 12 月 22 日

独立行政法人 都市再生機構

東京都心支社

**赤羽台・西ヶ原団地建替事業における長期優良住宅先導的
モデル事業に関する取組みの現場公開について**
(平成 22 年 1 月 21 日開催)

UR 都市機構では、東京都北区の赤羽台団地及び西ヶ原団地において、機構賃貸住宅（共同住宅）の建設に取り組んでおります。両事業は、公的住宅供給事業者の技術的蓄積等が評価され、「長期優良住宅先導的モデル事業」（国土交通省）に採択されております。

この度、その技術等を専門家の方々に紹介し、良質な住宅ストックの普及啓発を図るため、施工現場等の公開を行うこととしました。

（今回の施工現場の公開は赤羽台団地のみです。また、現場管理上の都合により、ご見学頂ける方を制限させていただいております。）

お問い合わせ先は下記へお願いいたします。

東京都心支社 団地再生業務部団地再生計画チーム

（電話） 03-5323-0461

東京都心支社 総務企画部総務チーム

（電話） 03-5323-0087

——— 街に、ルネッサンス ———



UR 都市機構

UR都市機構では、平成22年1月21日に良質な住宅ストックの普及啓発を目的として、赤羽台団地建替事業及び西ヶ原団地建替事業の取り組み状況等を、関連業種^(注)の法人の皆様に対し一般公開を行います。(施工現場の公開は赤羽台団地のみです。西ヶ原団地については、当日会場にて、写真等資料により説明を行う予定です。)

「長期優良住宅先導的モデル事業」は国土交通省が平成20年より実施しているモデル事業であり、両団地は公的住宅供給事業者の技術的蓄積等が評価され、平成20年度に採択されております。両団地では、これまで蓄積してきた機構型スケルトン・インフィル住宅(KS I住宅)のノウハウに加え、より耐震性や将来の可変性、設備等の更新性に配慮した設計を具体化し、当該賃貸住宅の建設を実施しております。

今回施工中の現場をご覧頂くことが出来ますので、ご興味のある関係業種の法人の方々におかれましては、この機会にぜひご参加下さいますようお願い申し上げます。

公開内容の概要は下記及び別紙(主な技術内容、案内図)のとおりです。

(注) 関係業種とは、住宅供給(マンション等)に関連する業種としております。また、建設工事期間中の現場への立ち入りとなることから、その他業種の法人及び個人の皆様からのお申し込みにつきましては、誠に申し訳ありませんが、お断りさせていただきますことをあらかじめご承知おき願います。

記

日時：平成22年1月21日(木) 第1回10時～12時、第2回14時～16時

場所：東京都北区赤羽台1丁目、2丁目

独立行政法人都市再生機構東京都心支社東京都心工事事務所 赤羽台監督員事務所
(JR京浜東北線他「赤羽」駅徒歩10分) 別紙案内図参照

定員：各回30名(計60名)

申込詳細：申込期間 平成22年1月5日(火)午前10時から1月14日(木)午後5時まで
(先着順のため、期間途中において締め切る場合があります。)

申込方法 TH0066@ur-net.go.jp までメールにてお申込ください。

(メール本文にて法人名、参加者名、連絡先を記載願います。)

※原則1法人2名様以下に限らせていただきます。

先着順としておりますので、定員になり次第締め切らせて頂きます。

ご見学の可否については、別途メールにてご連絡させていただきます。

問合せ先：03-5323-0461(土日祝日を除く午前10時より午後5時まで)

東京都心支社 団地再生業務部 団地再生計画チーム

担当 祖谷(そや)、太田(おおた)

以上

主な技術内容

☆K S I 住宅（機構版スケルトン・インフィル住宅システム）

建物の構造躯体（スケルトン）の耐久性を高め、内装設備（インフィル）と明確に分離し、スケルトンを保ったままでライフスタイルなどの変化に応じてインフィルを交換することが可能なシステムです。

今回の現場公開では、大型一枚床板の採用による間取りの可変性、排水共用たて管の取替えユニットシステムなどの採用による維持管理及び更新容易性の確保などをご紹介します。

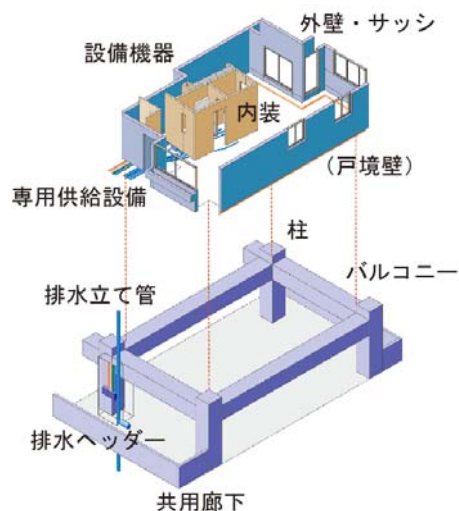

☆隣接住戸間耐震壁の開口部設置による住宅規模可変

一部の住宅において、将来の市場動向にあわせ、2戸1化や3戸2化等の住宅規模の可変性を持たせるため、構造上許される部分において扉一枚分の開口スリットを設けました。

☆「景観ガイドライン」策定等による街並み景観の担保（資料説明のみ）

当機構が建設する部分だけでなく、民間事業者に土地提供する街区においても、連続的景観が継承されるよう「景観ガイドライン」を策定、計画条件等で担保します。

☆ その他の技術的事項排水ヘッダーシステム、テープケーブルなど

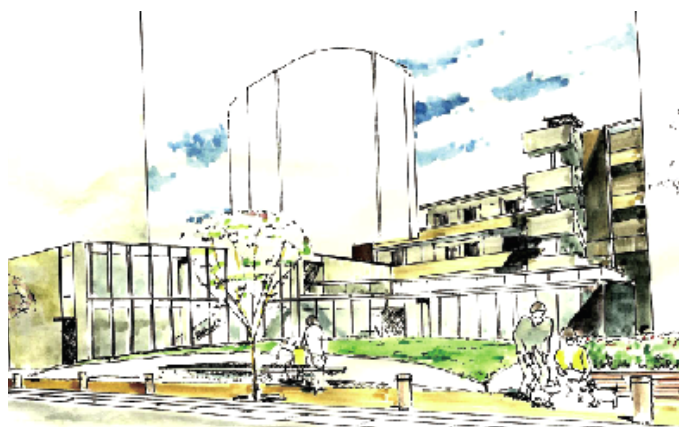

まちなみ景観の担保
(貝塚広場の完成予想図)

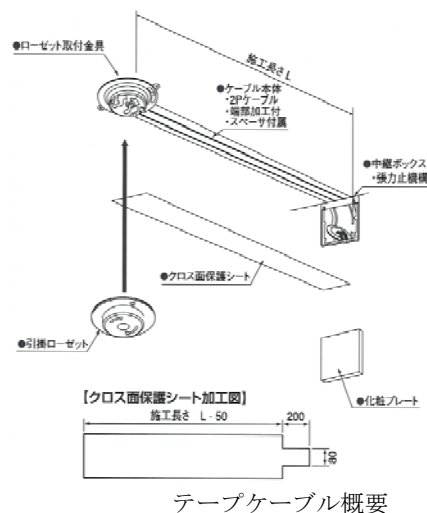

案内図

JR赤羽駅より徒歩 10 分程度。

赤羽駅よりイトーヨーカドーの角を右手に進み、トンネル横の階段を上ります。団地内を通過し、青矢印部の工事用通用口より中に入ってください。

(工事中ですので、足元には十分お気をつけください。)

