

9. 自来水

78

9
自来水

(1) 总闸、水表

大门外的水表盒里有总闸和水表。
使用自来水之前请打开总闸（左开右闭）
漏水时或长时间不在家时请关紧总闸。



总闸

水表

(2) 停水

停水时请务必关上总闸和其他阀门。
停水时若不关闭水龙头阀门，来水时水可能会溢出并渗到楼下。
停水时若接在阀门上的水管放在有水的浴缸里的话，那么浴缸里的洗澡水会逆流进水管从而污染自来水。因此请务必将水管卸下。
停水后打开水栓的话，重水管内会传出异常的响声。这是因为供水管内进入空气而导致的，请打开所有的水栓将排出空气。

(3) 漏水事故

混凝土建筑中唯一做了防水措施的只有浴室。
要特别注意洗衣机漏水，以及停水时忘记关总闸导致漏水。
因洗衣机的排水管脱落等，由租房客户起因导致的漏水事故发生较多。如果因漏水造成了楼下住户的家财受损，有可能发生支付无法想象的高额受害赔偿的情况，因此，建议加入能够对由租房客户起因导致的漏水事故的保险（团地用的火灾保险等）。

一旦发生漏水要立即关总闸，将水擦干净，并立即通知楼下住户，不要给他人造成麻烦。

万一发生水管破裂导致漏水的情况，要先关上水表盒内的总闸，再向管理服务事务所或住宅管理中心报告。



(4) 水龙头漏水和声音异常

如果即便关紧水龙头还是有嘀哒漏水，打开水龙头时有异常响声的话，那就是因为水龙头的皮塞老化了。

要是置之不理，会损伤总闸和水管，并浪费水源。因此要是发现问题，请尽量早日更换皮塞。换皮塞之前要注意确认仪表盒内的总闸是否关好。（参照 72 页）

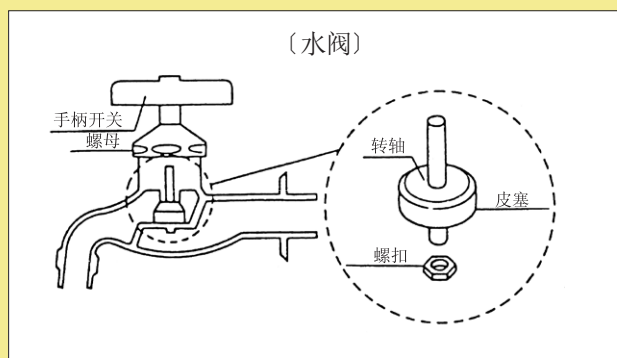

(5) 请勿饮用早晨第一次打开龙头放出的水

早晨第一次打开水龙头放出的水，以及长时间不在家后首次使用自来水时，为了保险，先接一桶水作为饮用之外使用。

